

Panasonic®

Operating Instructions
Bedienungsanleitung
Gebruiksaanwijzing
Mode d'emploi
Manuale d'istruzioni
Instrucciones de funcionamiento
Instrukcja obsługi
Bruksanvisning
Brugsanvisning
Bruksanvisning
Käyttöohjeet
Návod k obsluze
Instrucțiuni de operare
Kezelési útmutató

Microwave Oven
Mikrowellengerät
Magnetron
Four à Micro-ondes
Forno a Microonde
Horno Microondas
Kuchenka Mikrofalowa
Kombinationsugn med Mikrovågor
Mikrobølgeovn
Mikrobølge
Mikroaaltouuni
Mikrovlnná trouba
Cuptor cu microunde
Mikrohullámú sütő



NN-SD452W

English

Deutsch

Nederlands

Français

Italiano

Español

Svenska

Dansk

Norsk

Suomi

Polski

Česky

Magyar

Română

IMPORTANT SAFETY INSTRUCTIONS: Before operating this oven, please read these instructions carefully and keep for future reference.

WICHTIGE SICHERHEITSANWEISUNGEN. Bitte sorgfältig durchlesen und zur weiteren Bezugnahme aufbewahren.

BELANGRIJKE VEILIGHEIDSINSTRUCTIES. Lees ze a.u.b. zorgvuldig door en bewaar ze zodat u ze opnieuw kunt raadplegen wanneer nodig.

INSTRUCTIONS DE SÛRETÉ IMPORTANTES. Avant d'utiliser le four à micro-ondes, lisez attentivement les recommandations d'utilisation et conservez-les soigneusement.

ISTRUZIONI IMPORTANTI PER LA SICUREZZA. Leggere attentamente queste istruzioni e conservarle per consultazioni future.

INSTRUCCIONES SOBRE SEGURIDAD IMPORTANTES. Léalas detenidamente y guárdelas para futura referencia.

WAŻNE INSTRUKCJE BEZPIECZEŃSTWA. Prosimy o dokładne zapoznanie się z instrukcją i zachowanie jej.

VIGTIGE SIKKERHEDSFORSKRIFTER. Læses omhyggeligt, og opbevares til senere brug.

VIKTIGE SIKKERHETSINSTRUKSJONER. Les nøye, og oppbevar på et trygt sted slik at du kan slå opp ved behov.

TÄRKEITÄ TURVALLISUUSTIETOJA. Lue nämä ohjeet huolellisesti ja säilytä ne myöhempää tarvetta varten.

VIKTIGA SÄKERHETSANVISNINGAR. Läs igenom anvisningarna noga och spara dem för framtida referens.

DŮLEŽITÉ BEZPEČNOSTNÍ POKYNY. Před uvedením trouby do provozu si laskavě pečlivě přečtěte tyto pokyny a uschovejte je pro budoucí použití.

INSTRUCȚIUNI DE SIGURANȚĂ IMPORTANTE: Înainte de utilizarea a acestui cuptor, vă rugăm să citiți cu atenție aceste instrucțiuni și să le păstrați pentru referințe ulterioare.

DŮLEŽITÉ POKYNY K BEZPEČNOSTI. Pečlivě si je prosím přečtěte a uložte pro případné použití.

- **WICHTIGE SICHERHEITSANWEISUNGEN.**
Bitte sorgfältig durchlesen und zur weiteren Bezugnahme aufbewahren.
- Dieses Gerät darf von Personen ab 8 Jahren und von Menschen mit verminderten körperlichen, sensorischen oder geistigen Fähigkeiten oder mangelnden Erfahrungen/ Kenntnissen benutzt werden, insofern sie durch eine für ihre Sicherheit verantwortliche Person in die sichere Benutzung des Geräts eingewiesen wurden und die betreffenden Gefahren verstehen oder von einer solchen Person beaufsichtigt werden. Kinder dürfen nicht mit dem Gerät spielen. Die Reinigung und Wartung des Geräts darf von Kindern nur unter der Aufsicht eines Erwachsenen erfolgen.
- Achten Sie beim Aufstellen des Gerätes darauf, daß bei Gefahr jederzeit der Stecker gezogen oder die Sicherung am Sicherungskasten ausgeschaltet werden kann.
- Das Gerät nicht in Betrieb setzen, wenn das Netzanschlußkabel oder der Netzstecker beschädigt ist, bzw. wenn es nicht ordnungsgemäß arbeitet oder eine sichtbare Beschädigung aufweist.

- Die Türverriegelungen und die Türdichtungen sollten mit einem feuchten Tuch abgewischt werden. Das Gerät ist vom Benutzer auf mögliche Beschädigungen an den Türdichtungsflächen zu prüfen, und falls ein solcher Schaden aufgetreten ist, darf das Gerät nicht betrieben werden, bevor es vom Panasonic-Kundendienst repariert worden ist.
- Führen Sie weder eine Manipulation oder Reparatur an der Tür, an den Kontrolleinrichtungen oder Sicherheitsvorrichtungen noch an irgendeinem anderen Teil des Gerätes durch. In keinem Fall das Gehäuse, das den Schutz gegen das Austreten von Mikrowellenenergie sicherstellt, abbauen. Das Gerät darf nur von einem geschulten Panasonic Kundendienst-Techniker geprüft oder repariert werden.
- Das Gerät nicht in unmittelbarer Nähe eines Gas- oder Elektroherdes aufstellen.
- Kindern darf die Benutzung des Gerätes ohne Aufsicht nur erlaubt werden, wenn eine ausreichende Einweisung gegeben wurde, die das Kind in die Lage versetzt, das Gerät in sicherer Weise bedienen und die Gefahr einer falschen Bedienung verstehen zu können.

- Das Gerät ist ausschließlich als Tischgerät geeignet, nicht als Einbaugerät oder für die Verwendung in Schränken. Diese Mikrowellengeräte können mit dem als Sonderzubehör erhältlichen Einbaurahmen, NN-TKT52WFP Weiß, in eine Einbauküche integriert werden. Einbaurahmen nicht in Deutschland erhältlich.

Verwendung als Obertischgerät:

- Sicherheitsrichtlinien empfehlen die Einhaltung eines Mindestabstands von 15 cm über dem Gerät, 10 cm zur Rückwand sowie 5 cm zur einen und 10 cm zur anderen Seite.
- Wenn Behälter aus Papier, Kunststoff oder anderen leicht entflammaren Materialien zum Erwärmen benutzt werden, darf das Mikrowellengerät nicht unbeaufsichtigt betrieben werden! Diese Behälter können sich entzünden.
- Sollten sich im Mikrowellengerät Rauch oder Flammen bilden, drücken Sie die Stopp/Abbrechen-Taste und lassen Sie die Tür geschlossen, um eventuelle Flammen zu ersticken. Ziehen Sie den Stecker aus der Netzdose oder schalten Sie den Strom am Sicherungs- bzw. Verteilerkasten aus.

- Beim Erhitzen von Flüssigkeiten im Mikrowellengerät kann durch kurzfristiges Aufkochen (Siedeverzug) die Flüssigkeit im Gerät oder bei der Entnahme schlagartig verdampfen und explosionsartig aus dem Gefäß geschleudert werden. Dies kann zu Verbrennungen führen. Sie vermeiden einen Siedeverzug, in dem Sie beim Erhitzen von Flüssigkeiten in Gläsern oder Tassen immer ein hitzebeständiges Glasstäbchen mit hineinstellen oder größere Gefäße mit einem Deckel bzw. Teller abdecken.
- Nach dem Erhitzen sollte die Babynahrung in Fläschchen oder Gläsern gut geschüttelt bzw. durchgerührt werden, damit ein Temperatureausgleich stattfinden kann. Überprüfen Sie die Temperatur vor dem Verzehr, um Verbrennungen zu vermeiden.
- Weder rohe, gekochte Eier mit Schale noch gepellte hartgekochte Eier mit Mikrowellen erhitzen oder kochen. Nach Ende des Mikrowellen-Kochvorgangs kann sich noch weiterhin Druck bilden und die Eier können explodieren.

- Halten Sie stets den Garraum, die Tür und den Türrahmen sauber. Entfernen Sie Spritzer von Speisen und Flüssigkeiten, die an den Garraumwänden und der Tür haften, mit einem feuchten Tuch und ggf. mildem Reinigungsmittel.
- Scharfe Reinigungs- und Scheuermittel sind nicht empfehlenswert.
VERWENDEN SIE IN KEINEM FALL BACKOFENREINIGUNGSMITTEL.
- Wird das Mikrowellengerät nicht in einem sauberen Zustand gehalten, kann dies zu einer Güteminderung der Oberflächen führen, was wiederum eine Beeinträchtigung der Lebensdauer des Geräts mit sich bringen und eventuell eine Gefahr für den Benutzer darstellen kann.
- Verwenden Sie nur solche Reinigungsmittel, die zur Benutzung in einem Mikrowellenherd geeignet sind.

Inhalt

Aufstellen und Anschließen	7
Aufstellen des Gerätes	7
Wichtige Sicherheitshinweise	8-11
Schematische Ansicht	12
Bedienfeld.....	13
Digitale Laufschrift	14
Einstellen der Uhr	15
Kindersicherung.....	15
Mikrowellenbetrieb zum Garen und Auftauen.....	16
Gebrauch des Gerätes mit Zeitvorwahl	17
Mehrstufiges Kochen	18
Verwendung der Speicherfunktion	19
Gewichtsautomatik zum Auftauen	20
Auto-Sensor-Programme.....	21-23
Fragen und Antworten	24
Pflege des Mikrowellengerätes.....	25
Technische Daten	26

QUELMICROONDES.COM

Vielen Dank dafür, dass Sie sich für ein Panasonic Mikrowellengerät entschieden haben.

Aufstellen und Anschließen

Überprüfung Ihres Mikrowellengerätes

Das Gerät auspacken, Verpackungsmaterial entfernen und auf Beschädigungen wie z.B. Stoßstellen, gebrochene Türverriegelungen oder Risse in der Tür überprüfen. Sofort den Händler benachrichtigen, wenn das Gerät beschädigt ist. Kein beschädigtes Mikrowellengerät installieren.

Erdungsvorschriften

■ Wichtig:
**ZUR SICHERHEIT VON PERSONEN
MUSS DIESES GERÄT GEERDET SEIN!**

Aufstellen des Gerätes

Das Gerät ist ausschließlich als Tischgerät geeignet, nicht als Einbaugerät oder für die Verwendung in Schränken.

1. Stellen Sie das Mikrowellengerät auf eine feste, ebene Stellfläche, die ca. 85cm hoch ist (gemessen vom Fußboden).
2. Achten Sie beim Aufstellen des Gerätes darauf, daß bei Gefahr jederzeit der Stecker gezogen oder die Sicherung am Sicherungskasten ausgeschaltet werden kann.
3. Das Gerät arbeitet ordnungsgemäß, wenn eine ausreichende Luftzirkulation stattfinden kann.

Aufstellen auf der Arbeitsfläche:

- a. Sicherheitsrichtlinien empfehlen die Einhaltung eines Mindestabstands von 15cm über dem Gerät, 10cm zur Rückwand sowie 5cm zur einen und freistehend zur anderen Seite.

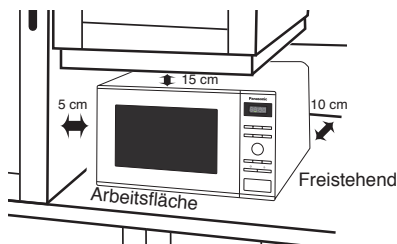

Ist die Steckdose nicht geerdet, muß der Kunde die Steckdose durch eine ordnungsgemäße Schutzkontaktsteckdose ersetzen lassen.

Betriebsspannung

Die Netzspannung muß der auf dem Typenschild des Gerätes angegebenen Spannung entsprechen. Wird eine höhere Spannung als angegeben verwendet, so kann ein Brand entstehen oder sonst ein Unfall die Folge sein.

4. Das Gerät nicht in unmittelbarer Nähe eines Gas- oder Elektroherdes aufstellen.
5. Die Stellfüße dürfen nicht entfernt werden.
6. Dieses Gerät ist nur für den Hausgebrauch konzipiert. Nicht im Freien verwenden.
7. Das Mikrowellengerät nicht bei zu hoher Luftfeuchtigkeit benutzen.
8. Das Netzanschlußkabel darf die Gerätegehäuseoberfläche nicht berühren, da diese während des Betriebes heiß wird. Das Kabel auch nicht mit anderen heißen Oberflächen in Berührung bringen. Das Netzanschlußkabel nicht über Tisch- oder Thekenkanten hängen lassen. Das Kabel oder den Netzstecker nicht in Wasser tauchen.
9. Die Lüftungsöffnungen an den Seiten und an der Rückseite des Mikrowellengeräts dürfen nicht blockiert werden. Wenn diese Öffnungen während des Betriebs blockiert sind, kann das Gerät sich überhitzen. In diesem Fall ist das Mikrowellengerät durch ein WärmeSicherheitsgerät geschützt und nimmt seinen Betrieb erst wieder auf, wenn es abgekühlt ist.
10. Dieses Gerät ist nicht zur Bedienung mit einer externen Zeitschaltuhr oder separaten Fernbedienung gedacht.

Wichtige Sicherheitshinweise

■ WARNUNG

Wichtige Sicherheitshinweise

1. Die Türverriegelungen und die Türdichtungen sollten mit einem feuchten Tuch abgewischt werden. Das Gerät ist vom Benutzer auf mögliche Beschädigungen an den Türdichtungsflächen zu prüfen, und falls ein solcher Schaden aufgetreten ist, darf das Gerät nicht betrieben werden, bevor es vom Panasonic-Kundendienst repariert worden ist.
2. Führen Sie weder eine Manipulation oder Reparatur an der Tür, an den Kontrolleinrichtungen oder Sicherheitsvorrichtungen noch an irgendeinem anderen Teil des Gerätes durch. In keinem Fall das Gehäuse, das den Schutz gegen das Austreten von Mikrowellenenergie sicherstellt, abbauen. Das Gerät darf nur von einem geschulten Panasonic Kundendienst-Techniker geprüft oder repariert werden.
3. Das Gerät nicht in Betrieb setzen, wenn das Netzanslußkabel oder der Netzstecker beschädigt ist, bzw. wenn es nicht ordnungsgemäß arbeitet oder eine sichtbare Beschädigung aufweist.
4. Aus Sicherheitsgründen muß ein beschädigtes Anschlußkabel durch den Hersteller, seinen Kundendienst oder eine andere gleichwertig qualifizierte Person ersetzt werden.
5. Kindern darf die Benutzung des Gerätes ohne Aufsicht nur erlaubt werden, wenn eine ausreichende Einweisung gegeben wurde, die das Kind in die Lage versetzt, das Gerät in sicherer Weise bedienen und die Gefahr einer falschen Bedienung verstehen zu können.
6. Keine Flüssigkeiten und Nahrungsmittel in versiegelten Behältern (z.B. Konserven) erhitzen, da diese platzen können.
7. Zur eigenen Sicherheit bitte keinen Druck von oben auf die geöffnete Tür des Mikrowellengeräts ausüben, da die Gefahr besteht, dass das Gerät nach vorne kippen könnte.
8. Dieses Gerät darf nicht von Personen (einschließlich Kinder) mit eingeschränkten körperlichen, sensorischen oder mentalen Fähigkeiten benutzt werden. Gleiches gilt für Personen, denen es an der nötigen Erfahrung und dem nötigen Wissen mangelt, außer sie werden durch eine für sie verantwortliche Person beaufsichtigt oder im sicheren Gebrauch des Gerätes unterwiesen. Kinder müssen beaufsichtigt werden, damit sichergestellt ist, dass sie nicht mit dem Gerät spielen.

Wichtige Sicherheitshinweise

Gebrauch und Ausstattung des Gerätes

1. Das Mikrowellengerät nur zur Nahrungsmittelzubereitung benutzen. Dieses Gerät ist speziell zum Auftauen, Erwärmen und Garen von Lebensmitteln entsprechend der Bedienungs- und Kochanleitung konzipiert. Erhitzen Sie in keinem Fall Chemikalien oder andere Produkte.
2. Prüfen Sie vor der ersten Benutzung Ihres Geschirrs, ob es für den Gebrauch im Mikrowellengerät geeignet ist.
3. Bitte versuchen Sie nicht, Kleidungsstücke, Zeitungen oder andere Materialien im Mikrowellengerät zu trocknen. Diese Gegenstände können sich entzünden.
4. Bewahren Sie keine Gegenstände im Mikrowellengerät auf, wenn dieses nicht benutzt wird (für den Fall, dass es versehentlich eingeschaltet wird).
5. Nehmen Sie das **MIKROWELLENGERÄT NIE OHNE LEBENSMITTEL** in Betrieb. Dies kann zu Beschädigungen des Gerätes führen.
6. Kommt es zu einem Brand oder tritt während des Mikrowellenbetriebs Rauch aus dem Gerät, dann halten Sie die Geräte Tür geschlossen. Schalten Sie das Mikrowellengerät ab, indem Sie auf die **STOPPTASTE** drücken bzw. ziehen Sie den Netzstecker aus der Steckdose oder schalten Sie die Installationssicherung aus.

Garraumbelichtung

Wenn es nötig wird die eingebaute Garraumbelichtung zu wechseln, wenden Sie sich bitte an Ihren Händler.

Zubehör

Das Mikrowellengerät ist mit unterschiedlichem Zubehör ausgestattet. Verwenden Sie dieses bitte laut Anweisung.

Glasdrehteller

1. Das Mikrowellengerät nicht ohne den dazugehörigen Glasdrehteller und Rollenring in Betrieb setzen.
2. Benutzen Sie in keinem Fall einen anderen als den speziell für dieses Gerät konzipierten Glasdrehteller.
3. Den evtl. heißen Glasdrehteller abkühlen lassen, bevor Sie diesen reinigen bzw. mit Wasser abspülen.
4. Der Drehteller kann rechts- oder linksherum laufen. Dies stellt keine Fehlfunktion dar.
5. Berührt das Lebensmittel bzw. Kochgeschirr die Garraumwände, läuft der Drehteller nicht weiter, sondern stoppt und beginnt, sich in die entgegengesetzte Richtung zu drehen.
6. Das Lebensmittel nicht direkt auf dem Glasdrehteller auftauen, erwärmen oder garen.

Wichtige Sicherheitshinweise

Rollenring

1. Der Rollenring und die Vertiefung im Garraumboden müssen regelmäßig gereinigt werden, um zu verhindern, daß Geräusche entstehen und sich Nahrungsmittelreste ansammeln.
2. Den Rollenring immer zusammen mit dem Glasdrehteller benutzen.

Kochzeiten

- Die Kochzeit ist abhängig von Beschaffenheit, Ausgangstemperatur und Menge des Lebensmittels sowie von der Art des verwendeten Kochgeschirrs.
- Gehen Sie zunächst von einer kürzeren Kochzeit aus, um ein Übergaren der Speisen zu vermeiden. Hat das Lebensmittel noch nicht den gewünschten Auftau-, Erwärmungs- oder Garzustand erreicht, haben Sie immer noch die Möglichkeit, die Garzeit zu verlängern.

■ Wichtige!

Wird die empfohlene Kochzeit überschritten, kann das Lebensmittel leicht verbrennen und ggf. einen Brand auslösen und somit den Garraum zerstören.

Geringe Lebensmittelmengen

- Sehr kleine Lebensmittelmengen oder Speisen mit geringem Feuchtigkeitsgehalt können schnell austrocknen und verbrennen, wenn sie zu lange gegart werden. Kommt es zu einem Brand, die Tür des Mikrowellengerätes geschlossen halten, das Gerät abschalten und den Netzstecker aus der Steckdose ziehen.

Eier

- Weder rohe, gekochte Eier mit Schale noch gepellte hartgekochte Eier mit Mikrowellen erhitzen oder kochen. Nach Ende des Mikrowellen-Kochvorgangs kann sich noch weiterhin Druck bilden und die Eier können explodieren.

Lebensmittel mit Schale oder Haut

- Bei Lebensmitteln wie z.B. Kartoffeln und Würstchen empfiehlt es sich, sie vorher anzustechen, um ein evtl. Platzen zu vermeiden.

Speisethermometer

- Falls Sie den Garzustand mit einem Speisethermometer überprüfen wollen, verwenden Sie bitte keine herkömmlichen Thermometer im Mikrowellengerät. Diese können Funken verursachen. Benutzen Sie diese Speisethermometer nur außerhalb des Mikrowellengerätes.

Wichtige Sicherheitshinweise

Flüssigkeiten

- Beim Erhitzen von Flüssigkeiten im Mikrowellengerät kann durch kurzfristiges Aufkochen (Siedeverzug) die Flüssigkeit im Gerät oder bei der Entnahme schlagartig verdampfen und explosionsartig aus dem Gefäß geschleudert werden. Dies kann zu Verbrennungen führen. Sie vermeiden einen Siedeverzug, indem Sie beim Erhitzen von Flüssigkeiten in Gläsern oder Tassen immer ein hitzebeständiges Glasstäbchen mithineinstellen oder größere Gefäße mit einem Deckel bzw. Teller abdecken.

Zusätzlich sollten Sie folgende Punkte beachten:

- a Vermeiden Sie die Verwendung von geraden Gefäßen mit engem Ausguß.
- b Überhitzen Sie die Flüssigkeit nicht.
- c Rühren Sie die Flüssigkeit einmal um, bevor Sie das Gefäß ins Gerät stellen sowie nochmals nach der halben Kochzeit.
- d Lassen Sie nach Ablauf der Kochzeit das Gefäß kurze Zeit im Gerät stehen, bevor Sie es herausnehmen. Rühren Sie die Flüssigkeit anschließend noch einmal um.

Papier und Plastik

- Wenn Behälter aus Papier, Kunststoff oder anderen leicht entflammbaren Materialien zum Erwärmen benutzt werden, darf das Mikrowellengerät nicht unbeaufsichtigt betrieben werden! Diese Behälter können sich entzünden.
- Verwenden Sie keine recycelten Papierprodukte (z.B. Küchenrollen), die nicht ausschließlich für die Benutzung im Mikrowellengerät geeignet sind. Im Recyclingpapier können Bestandteile sein, die Funkenbildung oder einen Brand verursachen.
- Entfernen Sie Metallverschlüsse von Bratfolien, bevor Sie diese ins Gerät stellen.

Hilfsmittel und Folien

- Erhitzen Sie keine geschlossenen Flaschen oder Konserven im Mikrowellengerät, da diese durch den Druck explodieren können.
- Verwenden Sie während des Mikrowellenbetriebes weder Geschirr aus Metall noch Geschirr mit Metallrand.
- Bei Benutzung von Alufolie, Metallspießen oder anderen Metallwaren darauf achten, daß sie mindestens 2 cm von der Gerätewand entfernt sind, um Funkenbildung zu vermeiden.

Babynahrung

- Benutzen Sie nur Fläschchen oder Gläser aus hochwertigen hitzebeständigen Materialien und platzieren Sie diese ohne Deckel in der Mitte des Drehtellers.
- Nach dem Erhitzen sollte die Babynahrung in Fläschchen oder Gläsern gut geschüttelt bzw. durchgerührt werden, damit ein Temperaturengleich stattfinden kann.
- Überprüfen Sie die Temperatur vor dem Verzehr, um Verbrennungen zu vermeiden.

Betrieb des Kühlgebläses

Nach Gebrauch des Mikrowellenherds läuft das Kühlgebläse zur Kühlung der elektrischen Komponenten u. U. für einige Minuten nach. Das ist ganz normal und man kann die Speisen bei laufendem Lüftermotor unbedenklich aus dem Gerät herausnehmen. Während dieser Zeit kann man auch den Mikrowellenherd weiter verwenden.

Schematische Ansicht

- 1. Türöffnungstaste**
Drücken Sie diese Taste, um die Tür zu öffnen. Durch Öffnen der Tür während des Garvorgangs wird der Betrieb unterbrochen, das Programm bleibt erhalten. Der Garvorgang läuft weiter ab, wenn die Tür geschlossen und die Starttaste gedrückt wird.
- 2. Sichtfenster**
- 3. Türsicherungsverriegelungen**
- 4. Innerer Entlüftungsschlitz**
- 5. Mikrowellenzuführung (bitte nicht entfernen)**
- 6. Äußere Entlüftungsschlitze**
- 7. Bedienfeld**
- 8. Stromkabel**
- 9. Geräterestecker**
- 10. Kennzeichnungsaufkleber**
- 11. Glasdrehteller**
- 12. Rollenring**

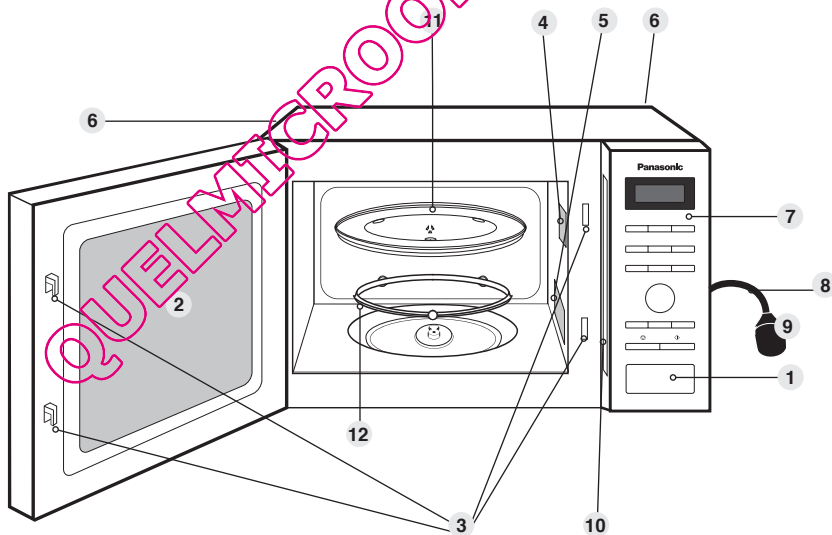

■ Wichtige
Diese Abbildung ist nur als Referenz.

Bedienfeld NN-SD452W

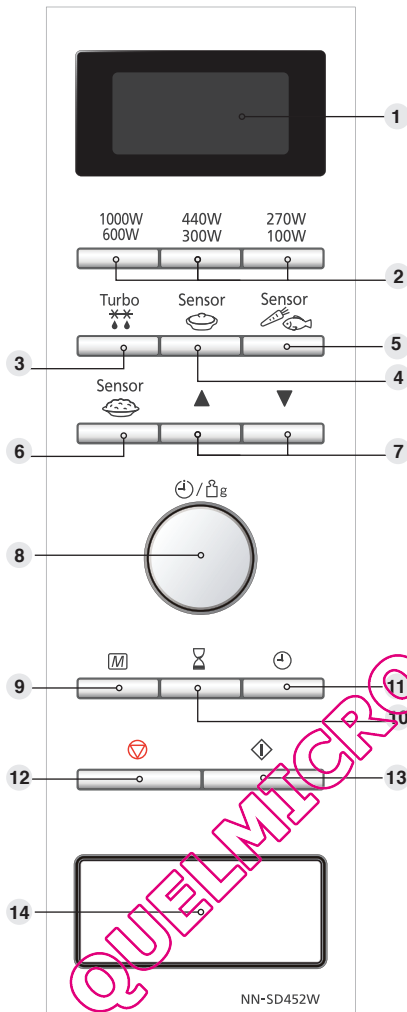

ANMERKUNGEN

Wird ein Betriebsvorgang gewählt und die Start-Taste nicht gedrückt, wird der Vorgang nach 6 Minuten automatisch vom Gerät rückgängig gemacht. Das Display kehrt zurück zum Zeitanzeige-Modus.

- 1 Digitalanzeige
- 2 Mikrowellen-Leistungswahlta
- 3 Auto-Kochprogramme
- 4 Turbo-Auftauprogramme
- 5 Auto-Sensor-Programm
- 6 Auto-Sensor-Programm
- 7 Taste mehr/weniger
- 8 Drehregler für die Zeit oder Gewichtseingabe
- 9 Speicher-Taste
- 10 Zeitschalterta
- 11 Zeit-Taste
- 12 Stopp-/Löschtaste: Eine Betätigung der Stopp-/Löschtaste vor dem Betrieb löscht alle eingegebenen Daten. Durch einmaliges Drücken der Stopp-/Löschtaste während des Garvorgangs wird der Betrieb des Gerätes unterbrochen. Durch zweimaliges Drücken während des Garvorgangs werden alle Eingaben gelöscht und in der Digitalanzeige erscheint wieder die Tageszeit.
- 13 Starttaste:
- 14 Türöffner

Dieses Gerät verfügt über eine Energiesparfunktion.

Bitte beachten:

1. Im Bereitschaftsmodus ist die Helligkeit des Displays reduziert.
2. Das Mikrowellengerät geht beim ersten Einschalten und sofort nach Abschluss des letzten Betriebsvorgangs in den Bereitschaftsmodus über.

Akustisches Signal

Bei richtiger Bedienung, d.h. bei Druck auf eine beliebige Funktionstaste, ertönt ein Signal. Wenn dieses Signal nicht ertönt, wurde die Taste nicht richtig gedrückt, bzw. das Gerät konnte die Eingabe nicht annehmen. Nach Beendigung eines Programms ertönt das Signal 5mal.

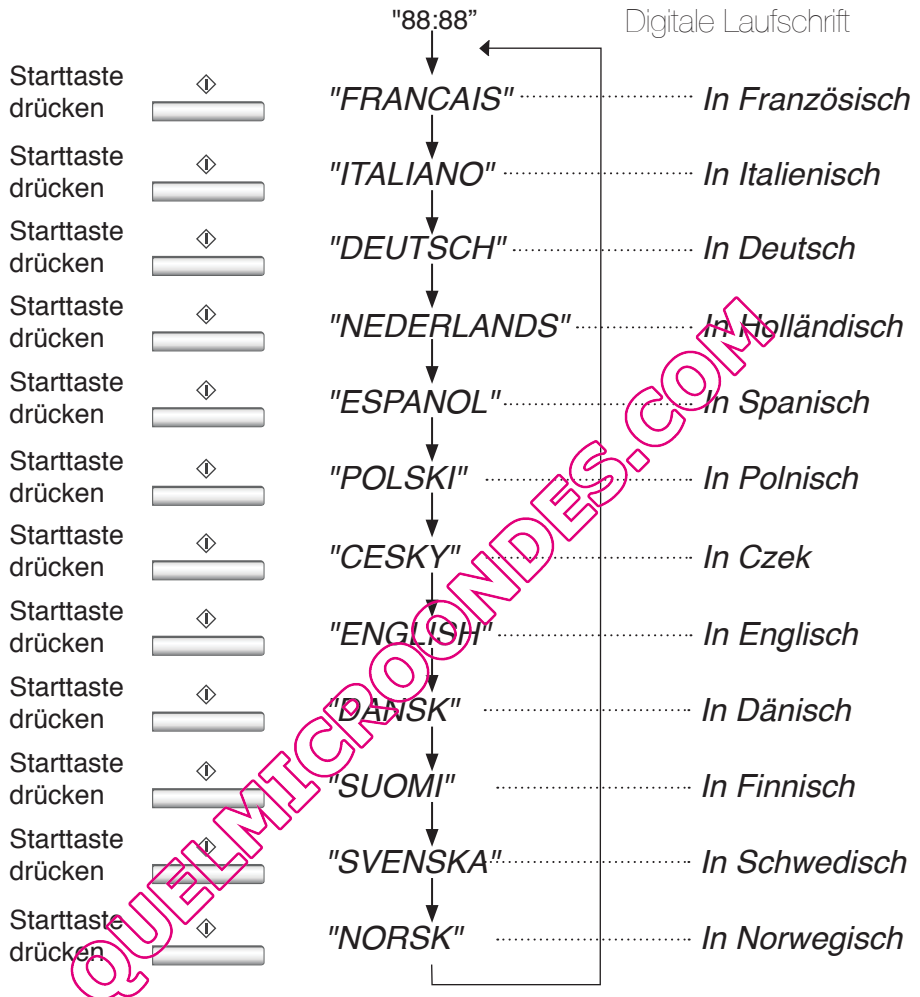

Diese Modelle haben eine spezielle Laufschrift-Funktion, die Sie durch den Betrieb Ihrer Mikrowelle führt. Nachdem Sie das Gerät an der Steckdose angeschlossen haben, drücken Sie die Start-Taste, bis Sie Ihre Sprache gefunden haben. Für die Standardeinstellungen gibt es keine Laufschrift. Während Sie die Taste drücken, läuft das Display zur nächsten Anweisung und eliminiert damit die Möglichkeit, Fehler zu machen. Wenn Sie aus irgendeinem Grund die angezeigte Sprache ändern möchten, ziehen Sie den Stecker aus der Steckdose und wiederholen Sie dieses Verfahren.

Bei viermaligem Drücken der Zeit-Taste wird die Laufschrift-Funktion ausgeschaltet. Zum erneuten Einschalten drücken Sie viermal die Zeit-Taste.

Einstellen der Uhr

Beim ersten Anschließen des Gerätes erscheint "88:88" in der Digitalanzeige.



Drücken Sie einmal auf das Zeit-Taste.
Der Doppelpunkt blinkt.

Stellen Sie durch Drehen des Drehreglers für die Zeit-/Gewichtseingabe die korrekte Uhrzeit/Tageszeit ein. Die Uhrzeit erscheint im Anzeigenfeld und der Doppelpunkt blinkt.

Drücken Sie auf das Zeit-Taste. Der Doppelpunkt hört auf zu blinken und die Uhrzeit ist eingestellt.

■ Anmerkungen

1. Um erneut die Tageszeit einzustellen, bitte Schritt 1 bis 3 wiederholen.
2. Die eingestellte Tageszeit bleibt erhalten, solange die Stromzufuhr nicht unterbrochen wird.
3. Dies ist eine 24-Stunden-Uhr, d.h. 2.00 nachmittags = 14.00, nicht 2.00.

Kindersicherung

Die Kindersicherung kann aktiviert werden, wenn ein Doppelpunkt bzw. die Uhrzeit im Anzeigenfeld steht. Nach Aktivieren der Kindersicherung kann keine Eingabe über das Bedienfeld erfolgen. Die Funktionen des Gerätes sind blockiert, die Tür kann jedoch wie gewohnt geöffnet werden.

Aktivieren:



Drücken Sie 3mal die Starttaste.
Die Uhrzeit erscheint nicht mehr im Anzeigenfeld, ist aber nicht gelöscht. Im Anzeigenfeld erscheint "★".

Löschen:



Drücken Sie 3mal die Stopp-/Löschtaste.
Die Uhrzeit erscheint wieder im Anzeigenfeld.

■ HINWEIS

1. Zum Aktivieren der Kindersicherung muss die Start-Taste dreimal innerhalb von 10 Sekunden gedrückt werden.

Mikrowellenbetrieb zum Garen und Auftauen

Vor Gebrauch des Gerätes vergewissern, daß der Glasdreheller richtig eingesetzt ist.

1000W 600W	1mal drücken	1000 Watt	Max/Garen
	2mal drücken	600 Watt	Medium/Erwärmen
440W 300W	1mal drücken	440 Watt	Niedrig/ Fertiggaren
	2mal drücken	300 Watt	Köcheln
270W 100W	1mal drücken	270 Watt	Auftauen
	2mal drücken	100 Watt	Ausquellen

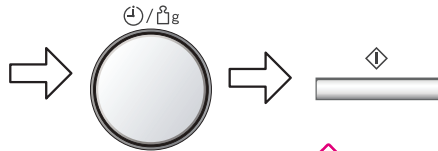

Wählen Sie die gewünschte Mikrowellen-Leistungstufe.

Stellen Sie mit dem Drehregler für die Zeit-/ Gewichtseingabe die gewünschte Zeit ein (Maximale Leistung: maximal 30 Minuten (alle anderen Leistungsstufen: maximal 90 Minuten).

Drücken Sie die Starttaste. Das Garprogramm beginnt und die Zeit in der Digitalanzeige wird zurückgezählt.

■ ACHTUNG!

Das Gerät arbeitet automatisch auf der höchsten Mikrowellen-Leistungstufe (Max/Garen-1000 Watt), wenn eine Garzeit eingegeben wurde, ohne daß zuvor eine Leistungsstufe gewählt wurde.

■ Hin Weise

1. Für mehrstufiges Kochen siehe Seite 18 D.
2. Die Ruhezeit kann nach der Mikrowellenleistung und der Zeiteinstellung programmiert werden. Zur Verwendung des Zeitschalters siehe Seite 17 D.
3. Während des Kochens kann die Kochzeit bei Bedarf geändert werden. Drehen Sie den Zeit/Gewicht-Regler, um die Kochzeit zu verlängern oder zu verkürzen. Die Kochzeit lässt sich in Schritten von jeweils 1 Minute verlängern/verkürzen (bis zu 10 Minuten). Wenn Sie den Drehregler auf Null setzen, wird der Kochvorgang beendet.

Gebrauch des Gerätes mit Zeitvorwahl

Verwendung des Zeitschalters

Durch Benutzung der Zeitschaffer-Taste kann der Beginn des Kochvorgangs verzögert werden.

Beispiel:

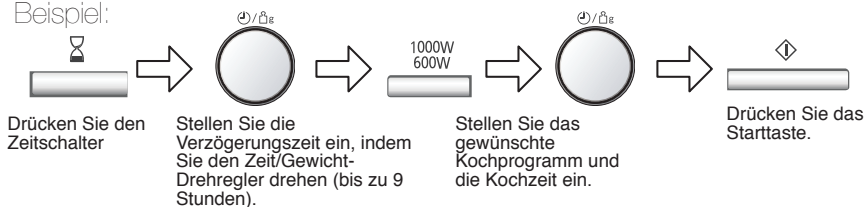

HINWEIS:

1. Es können drei Kochstufen programmiert werden, einschließlich verzögertem Kochbeginn.

Beispiel:

Start verzögern: 1 Stunde Hohe Kochleistung: 10 Min. Kochen auf kleiner Flamme: 20 Min.

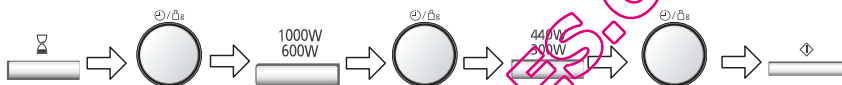

2. Beträgt die programmierte Verzögerungszeit mehr als eine Stunde, erfolgt der Countdown in Minuteneinheiten. Beträgt die programmiert Verzögerungszeit weniger als eine Stunde, erfolgt der Countdown in Sekundeneinheiten.
3. Startverzögerung kann nicht vor den automatischen Programmen programmiert werden.

Standzeit

Mit dem Zeitschalter können Sie die Standzeit nach dem Kochen einstellen oder das Gerät als eine Minuten-Zeituhr programmieren.

Beispiel:

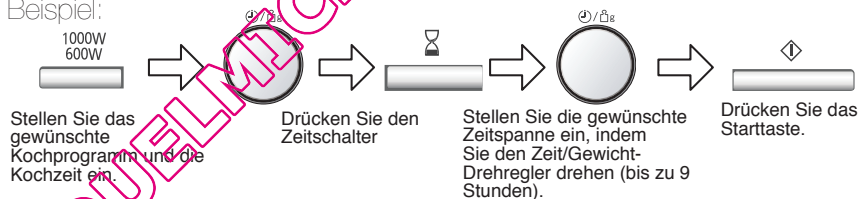

HINWEIS:

1. Es können drei Kochstufen programmiert werden.

Beispiel:

Hohe Kochleistung: 4 min. Standzeit: 5 min. Hohe Kochleistung: 2 min.

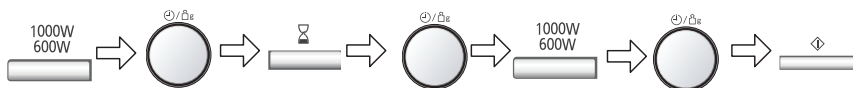

2. Wird die Herdtür während der Standzeit oder der Minutenschaltuhr geöffnet, wird der Countdown im Display-Fenster fortgesetzt.
3. Diese Funktion kann auch als eine Minuten-Zeituhr benutzt werden. In diesem Fall drücken Sie den Zeitschalter, stellen die Zeit ein und drücken die Starttaste.
4. Nach einem Auto-Programm kann die Standzeit nicht programmiert werden.

Mehrstufiges Kochen

2- oder 3-stufiges Kochen

Example:

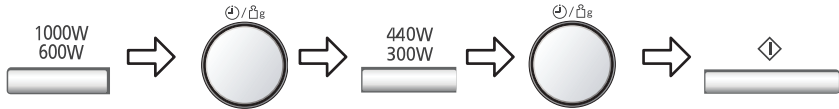

Drücken Sie die Mikrowellen-Leistungswahltaste. Wählen Sie die gewünschte Leistungsstufe.

Stellen Sie mit dem Drehregler für die Zeit-/Gewichtseingabe die gewünschte Zeit ein

Drücken Sie die Mikrowellen-Leistungswahltaste. Wählen Sie die gewünschte Leistungsstufe.

Stellen Sie mit dem Drehregler für die Zeit-/Gewichtseingabe die gewünschte Zeit ein

Drücken Sie die Starttaste. Das Garprogramm beginnt und die Zeit in der Digitalanzeige wird zurückgezählt.

Beispiel: Zum Garen bei 1000 W für 2 Minuten und zum Garen von Speisen bei 300 W für 3 Minuten.

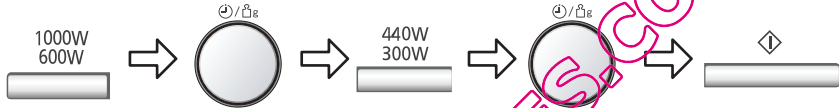

Zur Auswahl von 1000 W drücken Sie die Mikrowellen-Leistungstaste einmal.

Stellen Sie mit dem Zeit-/Gewicht-Drehregler die Kochzeit auf 2 Minuten ein.

Zur Auswahl von 300 W drücken Sie die Mikrowellen-Leistungstaste zweimal.

Stellen Sie mit dem Zeit-/Gewicht-Drehregler die Kochzeit auf 3 Minuten ein.

Drücken Sie die Starttaste.

Beispiel: Zum Garen bei 600 W für 5 Minuten und zum Garen von Speisen bei 100 W für 4 Minuten.

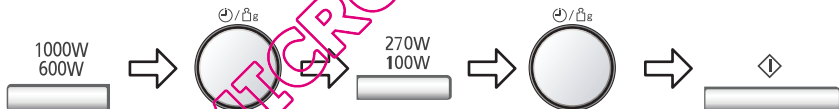

Zur Auswahl von 600 W drücken Sie die Mikrowellen-Leistungstaste zweimal.

Stellen Sie mit dem Zeit-/Gewicht-Drehregler die Kochzeit auf 5 Minuten ein.

Zur Auswahl von 100 W drücken Sie die Mikrowellen-Leistungstaste zweimal.

Stellen Sie mit dem Zeit-/Gewicht-Drehregler die Kochzeit auf 4 Minuten ein.

Drücken Sie die Starttaste.

■ HINWEIS

1. Zum Garen auf 3 Stufe geben Sie ein anderes Kochprogramm ein, bevor Sie die Starttaste drücken.
2. Wird während des Betriebs die Stopp/Abbrechen-Taste gedrückt, so wird der Betrieb beendet. Durch Drücken von Start wird der programmierte Betrieb neu gestartet. Wird die Stopp/Abbrechen-Taste zweimal gedrückt, so werden der programmierte Betrieb beendet und das eingestellte Programm gelöscht.
3. Wird die Stopp/Abbrechen-Taste zweimal gedrückt, während das Gerät nicht in Betrieb ist, so wird das eingestellte Programm gelöscht.
4. Auto-Programme können nicht in Verbindung mit dem mehrstufigen Kochen benutzt werden.

Verwendung der Speicherfunktion

Diese Funktion gestattet es, das Gerät für das normale Aufwärmen oder Garen vorzuprogrammieren. Sie können Ihr Gerät für eine bestimmte Leistungsstufe und Uhrzeit vorprogrammieren. Für dieses Gerät kann nur eine Speicherfunktion vorprogrammiert werden.

Einstellen eines Speicherprogramms

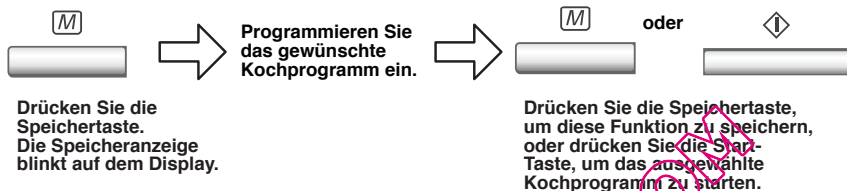

Verwenden eines Speicherprogramms



■ HINWEIS

1. Automatik-Programme können nicht in den Speicher programmiert werden.
2. Es können nur Einstufen-Kochvorgänge gespeichert werden. Es ist nicht möglich, 2- oder 3-Stufen-Kochen zu speichern.
3. Durch Eingabe eines neuen Kochprogramms in den Speicher wird das vorher gespeicherte Kochprogramm gelöscht.
4. Das Speicherprogramm wird gelöscht, wenn die Stromversorgung ausfällt oder der Stecker aus der Steckdose gezogen wird.

Gewichtsautomatik zum Auftauen

Mit dieser Ausstattung können Sie Lebensmittel nach dem Gewicht auftauen.

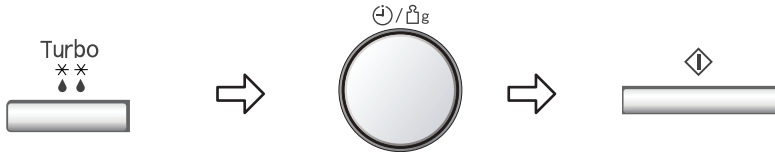

Wählen Sie das gewünschte Gewichtsautomatikprogramm zum Auftauen.

1mal drücken für kleine Teile
2mal drücken für große Stücke
3mal drücken

Geben Sie mit dem Drehregler für die Zeit und Gewichtseingabe das Gewicht des Lebensmittels ein. Langsames Drehen des Drehreglers wird in Schritten von 10 g gerechnet. Schnelles Drehen des Drehschalters wird in Schritten von 100 g gerechnet.

Drücken Sie die Starttaste. Vergessen Sie nicht, das Lebensmittel während des Auftauprozesses umzurühren bzw. umzudrehen.

Programm	Mindest-/Höchstgewicht	Lebensmittelhinweise
KLEINE TEILE 1mal drücken	200 g - 1200 g	Kleine Fleischstücke, Schnitzel, Würstchen, Gehacktes, Fischfilets, Steaks, Koteletts (jeweils 100 g bis 400 g), 39. Drücken Sie „Turbo-Auftauen“ einmal. Bei Ertönen des Signaltons wenden bzw. umrühren. Standzeit: 5 - 30 Min.
GROSSE TEILE 2mal drücken	400 g - 2500 g	Große Fleischstücke, ganzes Hähnchen, Braten. Drücken Sie „Turbo-Auftauen“ zweimal. Ganzes Hähnchen und Bratenfleisch müssen während des Auftauens abgedeckt werden. Schützen Sie Flügel-, Brust- und fette Teile mit glatter Aluminiumfolie, die mit Cocktailspiessen gesichert wird. Gewährleisten Sie, dass die Folie die Gerätewände nicht berührt. Vor dem Kochen sollte eine Ruhezeit von 1 bis 2 Stunden zugelassen werden. Bei Ertönen des Signaltons wenden und danach abdecken.
BROT 3mal drücken	100 g - 800 g	Kleine oder große Brotlaiber, Weißbrot oder Vollkornbrot. Legen Sie das Brot auf ein Stück Küchenpapier. Drücken Sie „Turbo-Auftauen“ dreimal und wenden Sie das Brot bei Ertönen des Signaltons. Lassen Sie das Brot 5 Min. (Weißbrot) bis 30 Min. (festes Vollkornbrot) ruhen. Halbieren Sie große Brotlaibe während der Ruhezeit.

■ **Wichtig!**

Beachten Sie die Hinweise zum Auftauen auf Seite 9 D.

Viele Nahrungsmittel können gegart werden, ohne dass man die Garzeit, das Gewicht oder die Leistungsstufe eingeben muss.

z.B.

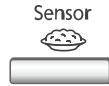

Das gewünschte Auto-Sensor-Programm auswählen.



Start-Taste drücken.



■ Plus/Minus-Steuerung:











Die Länge der Garzeit ist vom Geschmack abhängig. Es ist möglich, dass Sie nach mehrmaliger Benutzung der Auto-Sensor-Programme einen anderen Garungsgrad wünschen. Anhand der Plus/Minus-Steuerung können die Programme zum Garen der Nahrungsmittel für eine längere oder kürzere Zeit eingestellt werden.

Drücken Sie die ▲ oder ▼ Taste, bevor Sie die Starttaste betätigen. Sind Sie mit dem Ergebnis der Auto-Sensor-Programme zufrieden, brauchen Sie diese Steuerung nicht zu verwenden.









■ Hinweise

1. Der Mikrowellenherd berechnet automatisch die Garzeit oder die verbleibende Garzeit.
2. Die Tür sollte nicht geöffnet werden, bevor die Zeit auf dem Display erscheint.
3. Als Temperatur von Tiefkühlgut wird -18 °C bis -20 °C vorausgesetzt, bei anderen Lebensmitteln $+5\text{ °C}$ bis $+8\text{ °C}$ (Kühlschranktemperatur). Das Programm zum Aufwärmen von Suppe ist für Nahrungsmittel bei Kühlschrank- oder Raumtemperatur geeignet.
4. Um Fehler während der Auto-Sensor-Programme zu verhindern, müssen der Drehteller und der Gerichteteller trocken sein.
5. Die Raumtemperatur sollte nicht mehr als 35 °C und nicht weniger als 0 °C betragen.
6. Garen Sie nur Nahrungsmittel innerhalb des auf den Seiten DE-22/23 empfohlenen Gewichtsbereichs.
7. Auto-Sensor-Programme für Suppe, frisches Gemüse, tiefgekühltes Gemüse, frischen Fisch und tiefgefrorenen Fisch: Das Behältnis mit Klarsichtfolie abdecken. Die Klarsichtfolie mit einem scharfen Messer einmal in der Mitte und vier Mal am Rand perforieren. Programme für gekühlte Speisen und Tiefkühlkost: Im originalen Behälter (so, wie gekauft) aufwärmen. Die Klarsichtfolie perforieren. Wird die Speise in eine Schüssel gegeben, diese mit perforierter Klarsichtfolie abdecken. Auto-Sensor-Programme für Reis und Pasta: Behältnis mit einem Deckel abdecken.
8. Mit Frischhaltefolie geschützte Nahrungsmittel: Die Folie mit einem scharfen Messer einmal in der Mitte und vier Mal am Rand perforieren. Wird die Frischhaltefolie nicht perforiert, kann der Dampf nicht entweichen, wodurch das Gericht überkochen könnte.

Auto-Sensor-Programme

Programm	Gewicht	Hinweise/Tips
4. SUPPE Sensor   1mal drücken	150 g - 1000 g	Zum Aufwärmen gekühlter und zimmerwarmer Suppe. Die Suppe in einen geeigneten Behälter geben. Die Nahrungsmittel sollten möglichst Kühlschranktemperatur (ca. +5 °C) oder Raumtemperatur haben. Mit Frischhaltefolie abdecken. Die Klarsichtfolie mit einem scharfen Messer einmal in der Mitte und vier Mal am Rand perforieren. Die Auto-Sensor-Aufwärmprogramm-Taste einmal und dann die Start-Taste drücken. Am Ende des Programms umrühren und einige Minuten stehen lassen.
5. FRISCHE MAHLZEIT Sensor   2mal drücken	200 g - 1000 g	Zum Aufwärmen eines frischen vorgegarter oder Eintopfgerichts. Alle Gerichte müssen bereits gar sein. Die Nahrungsmittel sollten möglichst Kühlschranktemperatur (ca. +5 °C) haben. Im originalen Behälter (so, wie gekauft) aufwärmen. Die Deckfolie mit einem scharfen Messer einmal in der Mitte und vier Mal am Rand perforieren. Wird die Speise in eine Schüssel gegeben, diese mit perforierter Klarsichtfolie abdecken. Die Auto-Sensor-Aufwärmprogramm-Taste zweimal und dann die Start-Taste drücken. Bei Erönen des Signaltons umrühren. Am Ende des Programms noch einmal umrühren und einige Minuten stehen lassen. Große Fleisch-/Fischstücke in einer dünnen Soße brauchen eventuell etwas länger. Dieses Programm eignet sich nicht für stärkehaltige Nahrungsm
6. GEFRORENE MAHLZEIT Sensor   3mal drücken	200 g - 1000 g	Zum Aufwärmen eines tiefgekühlten, vorgegarter Gerichts oder Eintopfs. Alle Nahrungsmittel müssen vorgegart und tiefgefroren (-18 °C) sein; im originalen Behälter (so, wie gekauft) aufwärmen. Die Deckfolie mit einem scharfen Messer einmal in der Mitte und vier Mal am Rand perforieren. Wird die Speise in eine Schüssel gegeben, diese mit perforierter Klarsichtfolie abdecken. Die Auto-Sensor-Aufwärmprogramm-Taste dreimal und dann die Start-Taste drücken. Bei Erönen des Signaltons umrühren und die Blöcke in Stücke schneiden. Am Ende des Programms noch einmal umrühren und einige Minuten stehen lassen. Die Temperatur prüfen und das Gericht vor dem Verzehr erforderlichenfalls noch einige Minuten aufwärmen. Dieses Programm eignet sich nicht für portionierbare tiefgefrorene Nahrungsmittel.
7. FRISCHES GEMÜSE Sensor   1mal drücken	200 g - 1000 g	Zum Garen von frischem Gemüse. Das vorbereitete Gemüse in einen geeigneten Behälter geben. Pro 100 g Gemüse 1 EL Wasser darüber gießen. Mit Frischhaltefolie abdecken. Die Klarsichtfolie mit einem scharfen Messer einmal in der Mitte und vier Mal am Rand perforieren. Die Auto-Sensor-Programmtaste Gemüse/Fisch garen einmal drücken. Die Start-Taste drücken. Nach dem Garen abgießen und nach Geschmack würzen.
8. GEFRORENES GEMÜSE Sensor   2mal drücken	200 g - 1000 g	Zum Garen von tiefgekühltem Gemüse. Das Gemüse in einen geeigneten Behälter geben. 1-3 EL Wasser darüber gießen. Zum Garen von Gemüse mit hohem Wassergehalt (z.B. Spinat oder Tomaten) wird kein Wasser hinzugegeben. Mit Frischhaltefolie abdecken. Die Klarsichtfolie mit einem scharfen Messer einmal in der Mitte und vier Mal am Rand perforieren. Die Auto-Sensor-Programmtaste Gemüse/Fisch garen zweimal drücken. Die Start-Taste drücken. Nach dem Garen abgießen.

Auto-Sensor-Programme

Programm	Gewicht	Hinweise/Tips
9. FRISCHER FISCH Sensor   3mal drücken	200 g - 800 g	Zum Garen frischer Fischfilets oder -steaks. Fisch in einen geeigneten Behälter legen und 2 EL (30 ml) Wasser dazugeben. Mit Frischhaltefolie abdecken. Die Klarsichtfolie mit einem scharfen Messer einmal in der Mitte und vier Mal am Rand perforieren. Die Auto-Sensor-Programmtaste Gemüse/Fisch garen dreimal drücken. Die Start-Taste drücken.
10. GEFRORENER FISCH Sensor   4mal drücken	200 g - 800 g	Zum Garen tiefgekühlter Fischfilets oder -steaks. Fisch in einen geeigneten Behälter legen und 1 EL (15 ml) Wasser dazugeben. Mit Frischhaltefolie abdecken. Die Klarsichtfolie mit einem scharfen Messer einmal in der Mitte und vier Mal am Rand perforieren. Die Auto-Sensor-Programmtaste Gemüse/Fisch garen viermal drücken. Die Start-Taste drücken.
11. REIS Sensor   1mal drücken	100 g - 300 g	Zum Kochen von Reis für pikante Gerichte, nicht für Reispudding (Thai-, Basmati-, Jasmin-, Surinam-, Arborio- oder Mediterraner Reis). Vor dem Kochen den Reis gründlich spülen. Eine große Schüssel verwenden. Dem Reis die zweifache Menge kochendes Wasser hinzugeben. Mit einem Deckel abdecken. Die Auto-Sensor-Programmtaste Reis/Pasta kochen einmal drücken. Die Start-Taste drücken. Nach dem Kochen 5 Minuten lang ruhen lassen. Nach dem Kochen abgießen.
12. NUDELN Sensor   2mal drücken	100 g - 450 g	Zum Kochen von Trockenteigwaren. Eine große Schüssel verwenden. 1 TL Salz, 1 TL Öl und kochendes Wasser hinzugeben. Auf 100-290 g Pasta 1 Liter kochendes Wasser. Auf 300-450 g Pasta 1 ½ Liter kochendes Wasser. Mit einem Deckel abdecken. Die Auto-Sensor-Programmtaste Reis/Pasta kochen zweimal drücken. Die Start-Taste drücken. Nach dem Kochen abgießen.

■ Hinweise

1. Die Gewichtsautomatik-Programme dürfen NUR für die beschriebenen Nahrungsmittel benutzt werden.
2. Garen Sie nur Nahrungsmittel innerhalb der angegebenen Wiegebereiche.
3. Ermitteln Sie stets das Gewicht der Nahrungsmittel selbst, anstatt sich auf die Packungsinformationen zu verlassen.
4. Nach dem Kochen mit einem Auto-Programm sollten die meisten Nahrungsmittel eine Weile RUHEN, damit die Wärme weiter in die Mitte geleitet wird.
5. Prüfen Sie vor dem Servieren, dass die Nahrungsmittel gründlich gegart und ausreichend heiß sind.

Fragen und Antworten

F: Warum läßt sich das Mikrowellengerät nicht einschalten?

A: Läßt sich das Mikrowellengerät nicht einschalten, dann überprüfen Sie bitte folgendes:

1. Steckt der Netzstecker fest in der Steckdose? Ziehen Sie den Stecker aus der Steckdose und warten Sie 10 Sekunden, bevor Sie diesen wieder hineinstecken.
2. Überprüfen Sie die Netzsicherung und ersetzen Sie diese gegebenenfalls.
3. Ist die Netzsicherung in Ordnung, schließen Sie ein anderes Elektrogerät an die Steckdose an. Arbeitet dieses Gerät auch nicht, ist die Steckdose defekt, Arbeitet das Gerät jedoch ordnungsgemäß, ist wahrscheinlich Ihr Mikrowellengerät defekt. Wenden Sie sich in diesem Fall unbedingt an einen Panasonic- Kundendienst.

F: Das Mikrowellengerät verursacht Fernsehstörungen. Ist das normal?

A: Beim Betrieb des Mikrowellengerätes können Fernseh- und Radiostörungen auftreten. Es handelt sich um ähnliche Störungen, wie sie durch kleine Elektrogeräte wie Mixer, Staubsauger, Haartrockner usw. verursacht werden können. Dies bedeutet nicht, daß Ihr Mikrowellengerät defekt ist.

F: Warum nimmt das Mikrowellengerät das gewünschte Programm nicht an?

A: Das Gerät akzeptiert keine falschen Programme. Eine vierte Phase wird z.B. nicht akzeptiert.

F: Warum strömt manchmal warme Luft aus dem Mikrowellengerät?

A: Die erhitzten Lebensmittel erwärmen den Garraum. Diese warme Luft wird durch die zirkulierende Luftströmung aus dem Gerät heraus befördert. In dieser erwärmten Luft sind keine Mikrowellen enthalten. Die Lüftungsöffnungen dürfen während des Garens in keinem Fall abgedeckt werden.

F: Das Gerät zeigt den Mikrowellen-Geworgang und die Meldung „H97“ oder „H98“ erscheinen auf dem Display.

A: Die Feuermeldung weist auf ein Problem bei der Mikrowellenerzeugung hin. Bitte wenden Sie sich an einen autorisierten Kundendienstvertreter.

F: Der Lüfter läuft nach dem Kochen weiter. Warum?

A: Nach Gebrauch des Mikrowellenherds läuft das Kühlgebläse zur Kühlung der elektrischen Komponenten u. U. für eine Minute nach. Das ist ganz normal und man kann die Speisen bei laufendem Lüftermotor unbedenklich aus dem Gerät herausnehmen. Während dieser Zeit kann man auch den Mikrowellenherd weiter verwenden.

Pflege des Mikrowellengerätes

1. Vor dem Reinigen den Netzstecker aus der Steckdose ziehen.
2. Halten Sie stets den Garraum, die Tür und den Türrahmen sauber. Entfernen Sie Spritzer von Speisen und Flüssigkeiten, die an den Garraumwänden und der Tür haften, mit einem feuchten Tuch und ggf. mildem Reinigungsmittel. Scharfe Reinigungs- und Scheuermittel sind nicht empfehlenswert. **VERWENDEN SIE IN KEINEM FALL BACKOFENREINIGUNGSMITTEL.**
3. Das Gehäuse des Gerätes sollte mit einem weichen Tuch abgewischt werden. Achten Sie darauf, daß kein Wasser durch die Entlüftungsschlitze ins Geräteinnere gelangt, da das Gerät sonst Schaden nehmen könnte.
4. Ist das Bedienungsfeld verschmutzt, säubern Sie dieses mit einem trockenen, weichen Tuch. Verwenden Sie in keinem Fall scharfe Reinigungs- bzw. Scheuermittel. Damit es nicht zu einem unvorhergesehenen Betrieb des Gerätes kommt, lassen Sie die Tür des Gerätes beim Säubern geöffnet. Drücken Sie nach dem Säubern die STOPP-/LÖCHTASTE.
5. Während des Betriebes kann sich durch Verdampfen von Feuchtigkeit innen oder außen auf dem Sichtfenster des Gerätes Kondenswasser niederschlagen und evtl. unter der Tür abtropfen. Dieser Vorgang ist normal und kann verstärkt bei niedrigen Raumtemperaturen und hoher Luftfeuchtigkeit auftreten. Die Sicherheit des Gerätes ist dadurch nicht beeinträchtigt. Nach dem Betrieb das Kondenswasser mit einem weichen Tuch abwischen.
6. Den Glasdrehteller herausnehmen und abkühlen lassen, bevor Sie diesen in warmem Seifenwasser oder in der Spülmaschine reinigen.
7. Der Rollenring und die Vertiefung im Geräteboden sollten regelmäßig gereinigt werden. Damit werden unnötige Betriebsgeräusche vermieden und die Ansammlung von Lebensmittelresten verhindert. Einfach den Boden mit einem feuchten Tuch auswischen und anschließend trocknen. Der Rollenring kann mit mildem Seifenwasser gereinigt werden. Achten Sie darauf, daß Sie den Rollenring und Drehteller nach dem Reinigen wieder richtig einsetzen.
8. Das Mikrowellengerät darf ausschließlich vom qualifizierten Panasonic-Kundendienst geprüft oder repariert werden.
9. Ein Dampfreiniger darf nicht zur Reinigung verwendet werden.
10. Wird das Mikrowellengerät nicht in einem sauberen Zustand gehalten, kann dies zu einer Güteminderung der Oberflächen führen, was wiederum eine Beeinträchtigung der Lebensdauer des Geräts mit sich bringen und eventuell eine Gefahr für den Benutzer darstellen kann.
11. Die Luftabzüge immer freihalten. Überprüfen Sie, dass die Luftabzüge an der Ober-, Unter- und Rückseite des Geräts nicht durch Staub oder anderes Material verstopft werden. Wenn die Luftabzüge verstopft sind, kann dies zu Überhitzung führen und die Funktionsfähigkeit des Geräts beeinträchtigen eine Gefahr für den Benutzer darstellen kann.

Technische Daten

Netzspannung:	230 V, 50 Hz
Leistungsaufnahme:	950 W
Ausgangsleistung:	1000 W (IEC-60705)
Äußere Abmessungen:	525 mm (B) x 414 mm (T) x 310 mm (H)
Garraumabmessungen:	355 mm (B) x 365 mm (T) x 251 mm (H)
Gewicht:	12.0 kg
Geräuschpegel:	65 dB

**Die Angaben sind Annäherungswerte;
Änderungen ohne Vorankündigung sind
vorbehalten.**

Bei diesem Produkt handelt es sich um ein Gerät, das die europäische Norm für EMV-Funktstörungen (EMV = Elektromagnetische Verträglichkeit), EN 55011, erfüllt. Gemäß dieser Norm ist dieses Produkt ein Gerät der Gruppe 2, Klasse B und hält alle Grenzwerte ein. Gruppe 2 bedeutet, dass in diesem Gerät Hochfrequenz-Energie für das Erwärmen oder Garen von Lebensmitteln absichtlich als elektromagnetische Strahlung erzeugt wird. Klasse B sagt aus, dass dieses Produkt in einem normalen Wohnbereich betrieben werden darf.



Benutzerinformationen
zur Entsorgung von
elektrischen und
elektronischen Geräten
(private Haushalte)

Entsprechend der grundlegenden Firmengrundsätzen der Panasonic-Gruppe wurde ihr Produkt aus hochwertigen Materialien und Komponenten entwickelt und hergestellt, die recycelbar und wieder verwendbar sind.

Dieses Symbol auf Produkten und/oder begleitenden Dokumenten bedeutet, dass

elektrische und elektronische Produkte am Ende ihrer Lebensdauer vom Hausmüll getrennt entsorgt werden müssen.

Bringen Sie bitte dieses Produkt für die Behandlung, Rohstoffrückgewinnung und Recycling zu den eingerichteten kommunalen Sammelstellen bzw. Wertstoffsammelhöfen, die diese Geräte kostenlos entgegennehmen.

Die ordnungsgemäße Entsorgung dieses Produkts dient dem Umweltschutz und verhindert mögliche schädliche Auswirkungen auf Mensch und Umwelt, die sich aus einer unsachgemäßen Handhabung der Geräte am Ende Ihrer Lebensdauer ergeben könnten. Genauere Informationen zur nächstgelegenen Sammelstelle bzw. Recyclinghof erhalten Sie bei Ihrer Gemeindeverwaltung.

Nur Geschäftskunden in der Europäischen Union

Bitte treten Sie mit Ihrem Händler oder Lieferanten in Kontakt, wenn Sie elektrische und elektronische Geräte entsorgen möchten. Er hält weitere Informationen für sie bereit.

Informationen zur Entsorgung in Ländern außerhalb der Europäischen Union

Dieses Symbol ist nur in der Europäischen Union gültig.

Gemäß der Richtlinie 2004/108/EC, Artikel 9(2)

Panasonic Testing Centre
Panasonic Marketing Europe GmbH
Winsbergring 15, 22525 Hamburg,
Deutschland

Hergestellt von Panasonic Appliances
Microwave Oven (Shanghai) Co., Ltd.
898 Longdong Road, Pudong, Shanghai,
201203, China.

QUELMICROONDES.COM

QUELMICROONDES.COM

Panasonic Corporation
Website: <http://panasonic.com.net>

© Panasonic Corporation 2012

F00039Y60EP